

## PREFABRICADO EN CONCRETO PARA AMOBLAMIENTO URBANO.

Banca prefabricada en concreto de alta resistencia para descanso en áreas de esparcimiento del área urbana.

### ➤ ESPECIFICACIONES TÉCNICAS

Referencia	BN - 01
Dimensiones (lah) (cm)	200 x 46 x 50
Tolerancia (mm)	± 10
Peso Aprox. (kg/Und)	161
Color	 Gris oscuro
Pigmentos	Óxidos de hierro
Textura	Lisa
Resistencia del Concreto f'c (psi)	3000
Normatividad	Guía de Diseño SIT - MIO

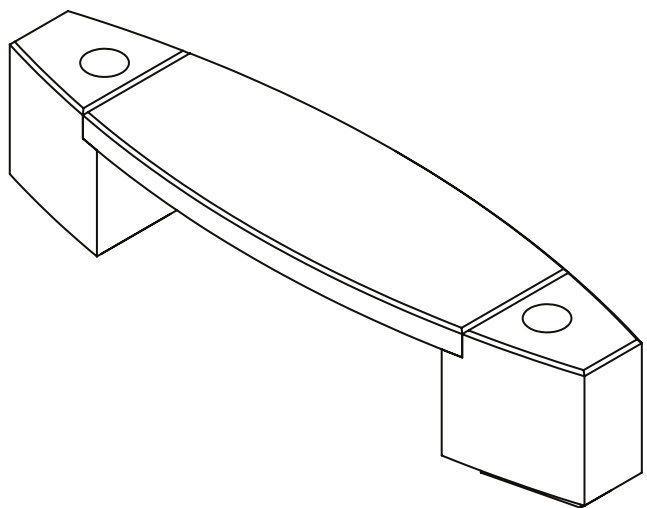

### ➤ MANTENIMIENTO:

- Después de su instalación se recomienda la aplicación de un hidrofugante; no se recomienda la aplicación de película del tipo de resinas acrílicas.
- Cuando sea necesario limpie la superficie con jabón neutro y use un cepillo de cerdas suaves.

### ➤ ACABADO Y/O APARIENCIA

- Pueden presentarse cambio en el tono, tanto en productos de color como en gris, sin que esto sea causal de rechazo; las variaciones son propias de las diferencias intrínsecas de color de los agregados pétreos utilizados para la producción.

### ➤ ALMACENAMIENTO Y MANEJO EN OBRA:

- Almacenar sobre estibas o tarimas en un lugar seco, las estibas deben ser colocadas en piso firme, plano y libre de irregularidades o suciedad.
- La manipulación del producto durante todo el proceso de producción, almacenamiento, transporte y manejo en obra, se debe realizar con precaución, para evitar daños.
- La obra tendrá previamente asignado un sitio nivelado para el descargue.
- Los accesos para los vehículos, deben ser firmes y acondicionado para carga pesada.
- El producto debe estar aislado del suelo protegido de la lluvia.



Punto de venta fábrica: Km 3 Vía Cali - Cavasa.



Teléfonos: (602) 435 91 63 / 74 Celular: (57) 318 548 3605



[www.premoldeados.co](http://www.premoldeados.co)



[premoldeados](https://www.instagram.com/premoldeados)