

FICHA TÉCNICA CABALLETE

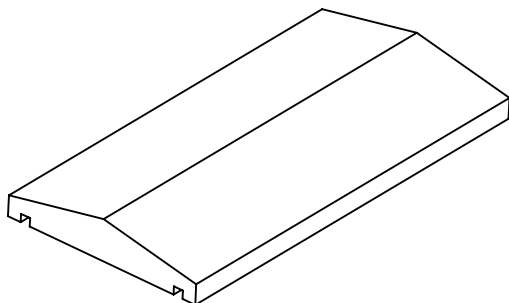

DESCRIPCIÓN: Elementos prefabricados en concreto, diseñados para que bajen las aguas en la terminación de las ventanas.



CARACTERÍSTICAS TÉCNICAS

Ref.	50 x 25 x 4.5
Longitud (cm)	100
Espesor (cm)	6
Ancho (cm)	20
Tolerancia (cm)	+/- 0,3 cm
Peso Aproximado (Kg/Und)	20.5
Color	Gris
Textura	Lisa
Resistencia a Compresión Promedio (MPa)	21
Resistencia del Concreto f'c (psi)	3000

ACABADO Y/O APARIENCIA:

- Pueden presentarse cambio en el tono, tanto en productos de color como en gris, sin que esto sea causal de rechazo; las variaciones son propias de las diferencias intrínsecas de color de los agregados pétreos utilizados para la producción.

ALMACENAMIENTO Y MANEJO EN OBRA:

- Almacenar sobre estibas o tarimas en un lugar seco, las estibas deben ser colocadas en piso firme, plano y libre de irregularidades o suciedad.
- La manipulación del producto durante todo el proceso de producción, almacenamiento, transporte y manejo en obra, se debe realizar con precaución, para evitar daños.
- La obra tendrá previamente asignado un sitio nivelado para el descargue.
- El producto debe estar aislado del suelo protegido de la lluvia.
- Los accesos para los vehículos, deben ser firmes y acondicionado para carga pesada.
- Almacenamiento de 4 unidades por estiba

MANTENIMIENTO:

- Después de su instalación se recomienda la aplicación de un hidrofugante; no se recomienda la aplicación de película del tipo de resinas acrílicas.
- Cuando sea necesario limpie la superficie con jabón neutro y use un cepillo de cerdas suaves.



MEDIO AMBIENTE:

- Nuestros prefabricados de concreto contienen un porcentaje de material reciclado que contribuye a la reducción de la huella de carbono.

PREMOLDEADOS © DERECHOS RESERVADOS
 ANTES DE IMPRIMIR ESTE DOCUMENTO PREGUNTESE
 ¿REALMENTE NECESITO UNA COPIA EN PAPEL?



PBX: (57-2) 524 21 41
 Telefonos: (57-2) 435 91 63 / 74
 Planta: Km 3 via Cali - Candelaria
www.premoldeados.co