

## PREFABRICADO EN CONCRETO PARA AMOBLAMIENTO URBANO.

Banca prefabricada en concreto de alta resistencia para descanso en áreas urbanas.

### ESPECIFICACIONES TÉCNICAS

Referencia	NUKI
Dimensiones (lah) (cm)	180 x 45 x 40
Tolerancia (cm)	± 5
Peso Aprox. (kg/Und)	315
Color	
Pigmentos	Óxidos de hierro
Textura	Lisa
Resistencia del Concreto f'c (psi)	3000

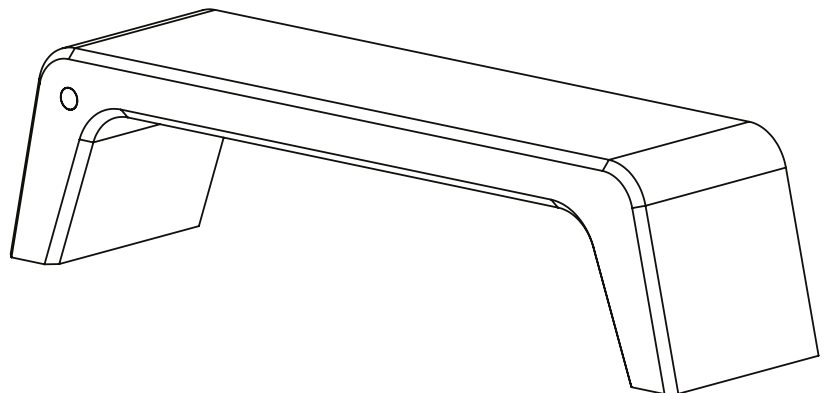

### MANTENIMIENTO:

- Cuando sea necesario limpie la superficie con jabón neutro y use un cepillo de cerdas suaves.

### ACABADO Y/O APARIENCIA

- Pueden presentarse cambio en el tono, tanto en productos de color como en gris, sin que esto sea causal de rechazo; las variaciones son propias de las diferencias intrínsecas de color de los agregados pétreos utilizados para la producción.

### ALMACENAMIENTO Y MANEJO EN OBRA:

- La manipulación del producto durante todo el proceso de producción, almacenamiento, transporte y manejo en obra, se debe realizar con precaución, para evitar daños.
- La obra tendrá previamente asignado un sitio nivelado para el descargue.
- El producto debe estar aislado del suelo protegido de la lluvia.
- Los accesos para los vehículos, deben ser firmes y acondicionado para carga pesada.